

Vedlikeholdsanvisning Scanflex innvendige fyllingsdører

Fuktnivået på fyllingsdører fra Scanflex A/S, ligger på 8 - 10 % ved avsendelse fra fabrikk. Dette for å få en stabil dør som holder samme fuktnivå som det er i et vanlig bygg.

Vanlige årsaker / feil som gjør at en dør kan slå seg:

- ▶ Døren har blitt utsatt for fuktighet enten før eller etter at den er montert inn i bygget. I nye bygg er det ikke uvanlig at luftfuktigheten er høy. Monteres døren i et slikt fuktig klima, vil den kunne trekke til seg fukt og det kan være fare for at dørbildet vil slå seg (krumming). Ved eventuell bruk av avfukter (bygg tørker) kan det oppstå problemer p.g.a. for rask uttørring.
- ▶ Døren står mellom rom med stor fuktforskjell.
- ▶ Døren står mellom rom med stor temperaturforskjell.
- ▶ Feil overflatebehandling på byggeplass.
- ▶ Overflatebehandling kun på en side.
- ▶ Vær oppmerksom på at det kan være stor forskjell på luftfuktigheten ved de forskjellige årstider.

Grunnregler for overflatebehandling av ubehandlede fyllingsdører:

Fjern støv, smuss og eventuelle merker som har kommet i forbindelse med monteringen.

Ved lakkering påføres lakken i tynne strøk. Vær spesielt forsiktig med lakk i overgangen mellom fylling og ramtre. Påfør lakken i 2 – 3 strøk, puss med sandpapir, korning 220, mellom hvert strøk. Vi anbefaler å bruke en olje- eller løsningsbasert lakk. Dette fordi disse «henger» bedre på døren og minsker risikoen for at lakken renner.

Ved beising gjelder det samme som i punktet vedr. lakkering. Vi anbefaler også her oljebaserte produkter.

NB !

Som grunnregel må en ikke beise / lakkere uten først å prøve på et ubehandlet trestykke av tilsvarende materiale.

Scanflex A/S gir ingen garanti på ubehandlede dører som blir lutet, grønnsåpevasket e.l.

Dette fordi disse metodene innebærer bruk av vann, som igjen kan medføre at dørbildet slår seg.

Anvisning vedr. vedlikehold av lakkerte, beisede og malte fyllingsdører:

Scanflex massive fyllingsdører er overflatebehandlet med en to-komponent syreherdende klarlakk eller maling. Dette for å gi produktene en høy slitestyrke og god motstandsdyktighet mot kjemikalier som normalt finnes i husholdningen.

Glansgrad på overflatebehandlede dører fra Scanflex A/S:

Lakk / Syrebeis	- Glans	: 25
Std. Hvit (NCS S0502Y)	- Glans	: 20
Andre NCS-farger	- Glans	: 35

Vanlig renhold:

Støvtørring foretas med rene, myke kluter som ikke loer.

Ved vasking anbefales nøytrale syntetiske rengjøringsmidler (uten slipemiddel), pH 6 – 8 i bruksløsning. Bruk ikke såpe eller midler som inneholder ammoniakk (f.eks salmiakk).

Fjerning av flekker:

Lakken / malingen på Scanflex' produkter er motstandsdyktig ovenfor de fleste kjemikalier, og påvirkes ikke av normalt husholdningssøl.

Grunnregelen er at flekker skal fjernes straks og før de rekker å tørke. Når flekkene er fjernet, tørk over døren med en ren, godt oppvridde klut.

Reparasjoner:

Slip overflaten med fint sandpapir (280 – 320 korning). Tørk av slipestøv før ny behandling.

Våre dører er underlagt en streng kvalitetskontroll, men vi har dessverre ingen kontroll med hvordan dørene blir behandlet etter at de er sendt fra oss. Derfor er det meget viktig at ovennevnte punkter følges.

Veiledning for montering av dørblad på karm og justering av hengsler:

Ved montering av dørblad på karm:

Skru ut skruen i midten av dørblad-brikken – hekt så dørbladet på karmen – skru inn igjen skruen i midten av hengslen.

For at ikke døren skal monteres «opp-ned» – påse følgende:

Logo «Scanflex» på dørblad-brikken skal være lesbar riktig vei.

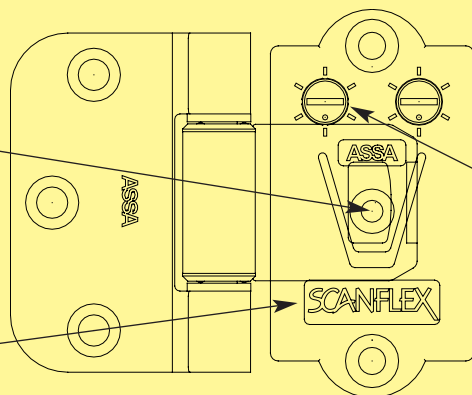

Ved behov kan en heve døren ved å bruke justeringsskruen (skruen nærmest karmen).

Monteringsveiledning for Scanflex innerdører

Monteringen av dørkarmen er avgjørende for at døren skal fungere tilfredsstillende.
(Scanflex anbefaler forboring og bruk av skruer ved sammensetting av karm.)

